

Vectis®

TAUCHPUMPE MIT HEBELSCHWIMMER

Zuverlässige Entwässerung von Klar- und Schmutzwasser



VIELSEITIGE LÖSUNGEN FÜR HAUS UND GARTEN

Vectis®-Schmutzwassertauchpumpen

Die Vectis-Baureihe bietet zuverlässige und flexible Lösungen zur Entwässerung rund ums Haus. Ob zur Grundstücksentwässerung, bei Hochwasser oder zur Wasserentnahme im Garten – die kompakten, robusten Pumpen sind vielseitig einsetzbar und einfach zu bedienen.

Mit den drei Leistungsstufen Vectis 400, 600 und 800 deckt die Serie unterschiedlichste Anforderungen ab. Die Pumpen eignen sich sowohl für den stationären Einsatz in Schächten und Kellern als auch für den mobilen Gebrauch bei Überschwemmungen oder im Garten.

Ein integrierter Hebel-Schwimmerschalter steuert die Pumpe im Automatikbetrieb. Dank Arretierung ist auch der Dauerbetrieb möglich. Das abnehmbare Saugsieb schützt vor Grobschmutz und erlaubt eine Flachabsaugung bei Bedarf. Eine Entlüftungsschraube erleichtert den Startvorgang.

Für Einsätze mit leicht aggressiven Medien steht die S-Vectis zur Verfügung – mit besonders widerstandsfähiger Ausstattung. Zudem ist die Baureihe als Flutset erhältlich: ein sofort einsetzbares Komplettpaket zur Notentwässerung inklusive Schlauch und Zubehör.

Die Vectis-Serie vereint durchdachte Ausstattung mit bewährter Technik – für vielfältige Anwendungen im privaten Bereich.



VECTIS®-SERIE

ALLE VORTEILE AUF EINEN BLICK



ROBUST UND LANGLEBIG

Gefertigt aus **korrosionsbeständigem Kunststoff** und **hochwertigem Edelstahl** – ideal für den dauerhaften Einsatz bei Schmutz- und Drainagewasser.



SICHERER MOTORBETRIEB

Integrierter thermischer Wicklungsschutz schützt die Motorwicklung zuverlässig vor Überhitzung.



ZUVERLÄSSIGE ABDICHTUNG

Dreifache Wellendichtung für maximale Sicherheit gegen das Eindringen von Schmutz und Wasser.



INTEGRIERTE RÜCKSCHLAGKLAPPE

Automatikbetrieb durch Hebel-Schwimmerschalter – ideal für wechselnde Wasserstände. Dauerbetrieb möglich dank mitgelieferter Arretierung.



WARTUNGSFREUNDLICH UND FLEXIBEL

Integrierte Entlüftungsschraube erleichtert den Startvorgang. Abnehmbares Saugsieb ermöglicht **Flachsaugfunktion** – perfekt für die Restentleerung bis wenige Millimeter.



FÜR AGGRESSIVE MEDIEN GEEIGNET

Spezialausführung zur Förderung von **leicht saurem Kondensat, aggressiven oder salzhaltigen Medien** (max. 15 % Salzgehalt).



FÜR JEDE ANWENDUNG DIE PASSENDE LEISTUNG

Erhältlich in **verschiedenen Leistungsklassen** – ideal abgestimmt auf kleine bis mittlere Wassermengen.



ALS FLUTSET ERHÄLTlich

Ideal für den **Notfalleinsatz bei Hochwasser** oder Starkregen. **Sofort einsatzbereit** – alles in einem Set (Pumpe, Schlauch & Transportbox)



VIELSEITIG EINSETZBAR

Automatikbetrieb durch Hebel-Schwimmerschalter – ideal für wechselnde Wasserstände. **Dauerbetrieb möglich** dank mitgelieferter Arretierung.

LEISTUNGSDATEN DER VECTIS® IM ÜBERBLICK

Technische Daten

Bezeichnung	Vectis® 400	Vectis® 600	Vectis® 800	S-Vectis® 400
Artikelnummer	21664	22060	22061	23018
Rabattgruppe	E	E	E	E
Gewicht (kg)	4,6	6,0	6,5	4,6
Elektrische Eigenschaften				
Spannung (V)	230	230	230	230
Stromstärke (A)	1,4	2,3	3,4	1,4
Frequenz (Hz)	50	50	50	50
Leistungsaufnahme P1 (W)	400	600	800	400
Abgegebene Leistung P2 (W)	300	400	600	300
Drehzahl (min-1)	2.800	2.800	2.800	2.800
Schutzart	IP 68	IP 68	IP 68	IP 68
Netzkabellänge (m)	10	10	10	10
Werkstoffe				
Laufrad	PA6 GF25	PA6 GF25	PA6 GF25	PA6 GF25
Motorgehäuse	Edelstahl 1.4401	Edelstahl 1.4401	Edelstahl 1.4401	Edelstahl 1.4404
Pumpengehäuse	PP GF30	PP GF30	PP GF30	PP GF30
Motorwelle	Edelstahl 1.4401	Edelstahl 1.4401	Edelstahl 1.4401	Edelstahl 1.4404
Dichtung Motor	Wellendichtring	Wellendichtring	Wellendichtring	Gleitringdichtung
Dichtung Pumpe	Wellendichtring	Wellendichtring	Wellendichtring	Wellendichtring
Hydraulische Eigenschaften				
Förderhöhe max. (m)	7,5	9,0	11,0	7,5
Fördermenge max. (m3/h)	7,0	11,0	15,0	7,0
Korngröße (mm)	10	20	20	10
Medientemp. max. (°C)	35	35	35	35
Einschaltwasserstand min (mm)	190	250	250	190
Ausschaltwasserstand min. (mm)	90	150	150	90





Kennlinie

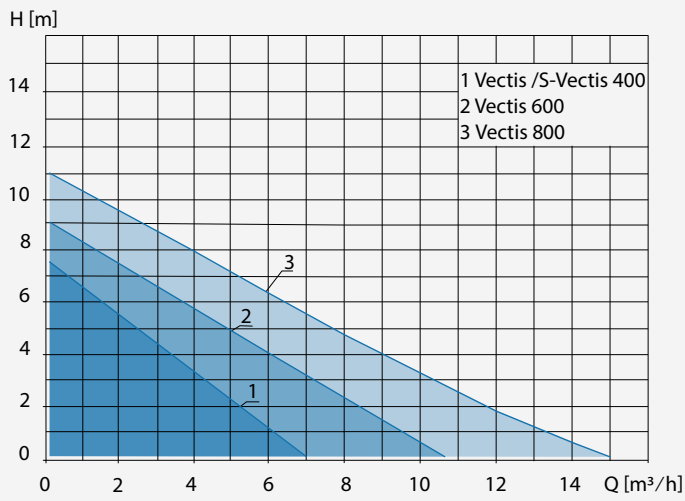

Abmessungen

Vectis® 400 / S-Vectis® 400

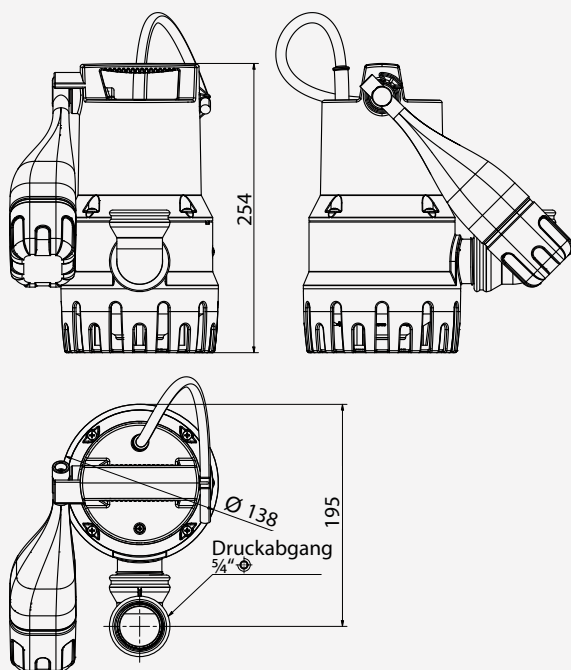

Vectis® 600 / Vectis® 800

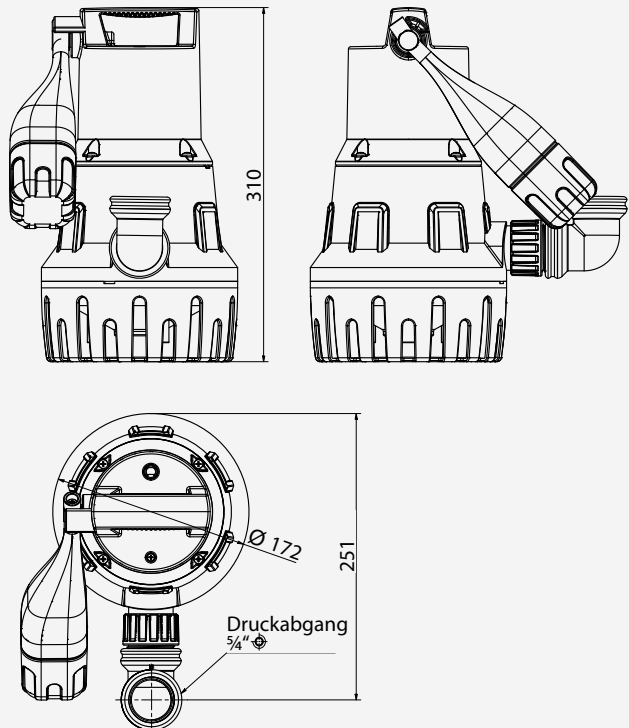

FLUTSET VECTIS®

Komplettset zur Notentwässerung

Das Set enthält sämtliches Zubehör für den sofortigen Einsatz bei eindringendem Grund- und Hochwasser. Alle Komponenten sind auf den mobilen und flexiblen Einsatz abgestimmt.

Set-Bestandteile

- 15 m C-Schlauch mit Storz-C-Kupplungen (Feuerwehrstandard)
- Einklemm- und Knickschutz aus Kunststoff für den Schlauch
- Transportbox (B 40 x H 33,3 x T 30 cm) → dient gleichzeitig als stabiler Schutzkorb und kann als grober Filter gegen Schwebstoffe verwendet werden
- 10 m Anschlusskabel mit Schuko-Stecker
- integrierte Rückschlagklappe zur Vermeidung von Rückfluss
- Anschlussbogen 90°, 1¼" Innengewinde

Besondere Merkmale

- abnehmbares Saugsieb für geringen Restwasserstand
- kompakte Bauweise und geringes Gewicht – für schnelle Lagerung und einfachen Transport
- robustes Gehäuse aus schlagfestem Kunststoff
- 20 mm freier Durchgang – für den sicheren Transport von Schmutzwasser mit groben Partikeln
- Automatikbetrieb über Hebel-Schwimmerschalter
- Dauerbetrieb möglich durch beiliegende Arretierung
- Pumpe kann bei Bedarf schnell aus der Box entnommen und separat verwendet werden

JETZT ANSEHEN: UNBOXING-VIDEO DER VECTIS®



TECHNIK, DIE ÜBERZEUGT

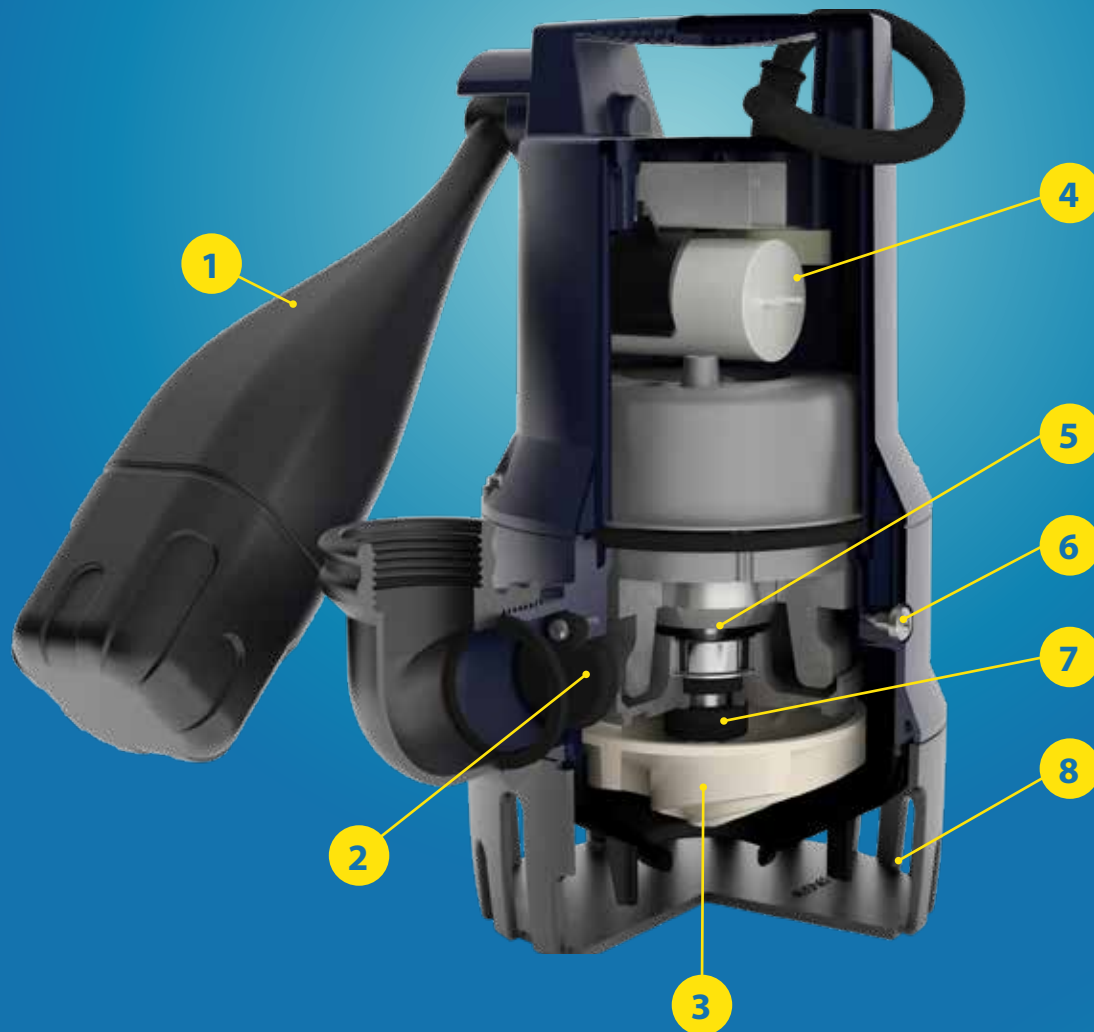

1

HEBELSCHWIMMER

Steuert den Automatikbetrieb – kann für Dauerbetrieb arretiert werden

2

RÜCKSCHLAGKLAPPE

Integriert – verhindert Rückfluss zuverlässig

3

LAUFRAD

Korrosionsbeständiger Kunststoff – langlebig und wartungsarm

4

KONDENSATOR

Für zuverlässigen Anlauf des Motors

5

MOTORWELLE

Robuste Edelstahlwelle für hohe Belastbarkeit

6

ENTLÜFTUNGSSCHRAUBE

Aus Edelstahl – erleichtert die Inbetriebnahme

7

3-FACH WELLENDICHTRING

Schützt dauerhaft vor eindringendem Wasser

8

SAUGSIEB

Abnehmbar – schützt vor großen Feststoffen und ermöglicht Flachabsaugung

ZehnderPumpen  SFA GROUP

Zehnder Pumpen GmbH

Zwönitzer Straße 19
08344 Grünhain-Beierfeld

Tel.: +49 3774 52-100

Fax: +49 3774 52-150

E-Mail: info@zehnder-pumpen.de

www.zehnder-pumpen.de

Zertifiziert nach DIN EN:

ISO 9001: 2015 | ISO 45001: 2018 | ISO 14001: 2015

follow us:



Ihr Fachhändler